



**SYSTEMY PROWADNIC**  
***King Slide***<sup>®</sup>



## autoryzowany dystrybutor firmy KING SLIDE WORKS CO. w Polsce.

King Slide od blisko trzydziestu lat dostarcza swoim klientom na całym świecie zaawansowane technologicznie, niezawodne i objęte dożywotnią gwarancją prowadnice szufladowe. Dzięki efektom wieloletnich prac badawczo-rozwojowych oraz doświadczeniu zdobytemu przy produkcji systemów prowadnic serwerowych (w których King Slide jest niekwestionowanym liderem), firma opracowała gamę niezwykle trwałych oraz innowacyjnych produktów.

Od początku swojej działalności, celem jaki postawili sobie ludzie tworzący King Slide była koncentracja na zrozumieniu potrzeb klientów oraz ich zaspokajaniu poprzez tworzenie ergonomicznych produktów o najwyższej jakości.

### JAKOŚĆ

King Slide przywiązuje szczególną wagę do jakości swoich produktów. Przed wprowadzeniem do produkcji, projektowane przez dział R&D wyroby poddawane są wnikliwym testom. Dziesiątki, a nawet setki tysięcy cykli, jakim poddawane są prowadnice, zapewniają gwarancję niezawodności ich pracy w najtrudniejszych warunkach.

Wieloletnie doskonalenie procesów produkcyjnych przyniosło wymierne efekty. King Slide może się poszczycić posiadaniem jednej z najbardziej zaawansowanych i zautomatyzowanych linii produkcyjnych prowadnic szufladowych na świecie. Zapewnia to powtarzalność i najwyższą jakość produkcji, potwierdzoną dodatkowo certyfikatami ISO 9001, ISO 14001, OHSAS 18001 i AEO.

Chcąc kontrolować jakość kluczowych komponentów, niezbędnych do produkcji prowadnic, King Slide już wiele lat temu uruchomił produkcję własnych amortyzatorów.

### INNOWACJA

King Slide od blisko 30 lat wyznacza kierunki rozwoju rynku, oferując przełomowe rozwiązania jakim jest dla przykładu prowadnica 1A88 łącząca system Push Open i Silent Soft Closing przy całkowitym wyeliminowaniu konieczności zastosowania wspomaganie elektrycznego. Kilkudziesięcioosobowy dział R&D nieustannie pracuje nad doskonaleniem istniejących produktów oraz opracowaniem nowych, przełomowych wyrobów. Niepodważalnym dowodem innowacyjności King Slide jest blisko tysiąc patentów oraz szereg prestiżowych nagród otrzymanych na całym świecie.

**King Slide zawsze wychodzi naprzeciw potrzebom rynku i oczekiwaniom klienta, oferując produkty najwyższej jakości, poprawiając tym samym standardy życia. Zadowolenie każdego klienta daje firmie motywację do ciągłego doskonalenia i innowacji.**

**Firma MTS zaprasza do zapoznania się z katalogiem prowadnic**

**King Slide®**



MTS S.C. z dumą przedstawia flagowy produkt firmy King Slide – prowadnicę **1A88**, która jako pierwsza na rynku zaoferowała połączenie systemu otwierania przez dotyk 'Push-Open' oraz cichego domyku 'Silent Soft-Closing'. Produkt, który otrzymał już wiele nagród na całym świecie trafia wreszcie na rynek Polski.

W przeciwieństwie do rozwiązań oferowanych przez innych dostawców, w produkcie King Slide udało się uniknąć konieczności użycia dodatkowego wspomagania elektrycznego poprzez zastosowanie opatentowanego, autorskiego systemu mechanicznego, będącego efektem wieloletnich prac i testów.

Zastosowanie amortyzatorów hydraulicznych zapewnia idealnie płynną i bezgłośną pracę szuflady oraz niezwykłą trwałość całego systemu.



# 1A88

# 1A88

 Podszufladowa prowadnica z systemem Push-Open i Silent Soft-Closing (16mm)

## Specyfikacja

- długość: 250 mm do 550 mm
- wysuw: **pełny**
- maksymalna grubość boku szuflady: 16 mm
- maksymalne obciążenie: 34kg/para
- minimalna odległość od obrzeża korpusu: 4 mm
- montaż: podszufladowy
- materiał: stal galwanizowana

## Cechy

- system Push-Open bez konieczności montażu uchwytów,
- funkcja zamykania z cichym domykiem oraz lekkim otwieraniem,
- trwały system tłumienia,
- wszystkie elementy mechaniczne, bez napędu elektrycznego,
- bezpieczny, przyjazny użytkownikowi, energooszczędny,
- mocowanie podszufladowe z pełnym wysuwem,
- regulacja wysokości i głębokości bez użycia narzędzi,
- bezproblemowy montaż i demontaż szuflad na zatrzask,
- szerokie możliwości regulacji:  
prawa/lewa: +0,5/-1 mm; przód/tył: +1/-1 mm
- po naciśnięciu frontu szuflada otworzy się na ok. 15 cm, następnie należy ją pociągnąć i uruchomić mechanizm cichego domyku

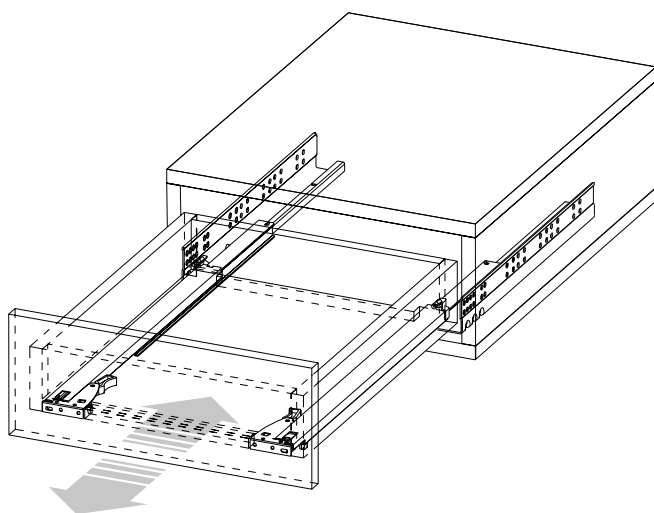

# 1A88

# 1A88

Podzufladowa prowadnica z systemem Push-Open i Silent Soft-Closing (16mm)

## MONTAŻ

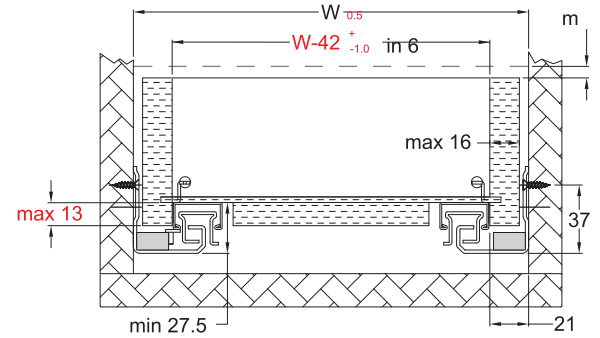
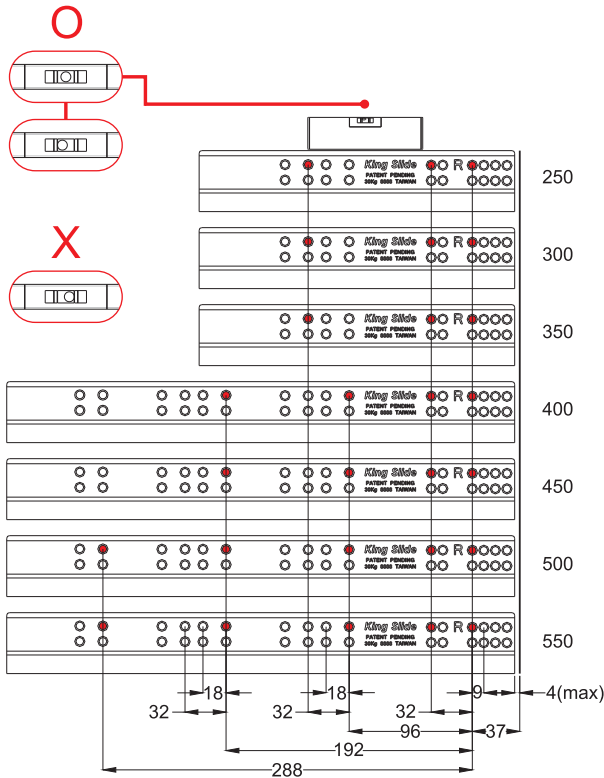

W - światło otworu

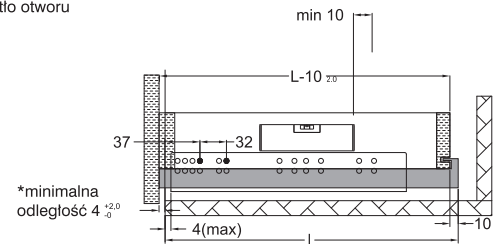

\*minimalna odległość 4<sup>+2.0</sup><sub>-0</sub>

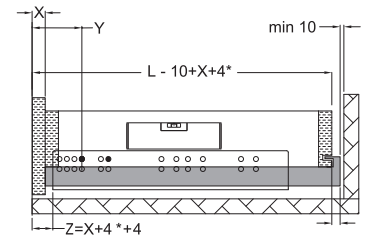

## USTAWIENIA

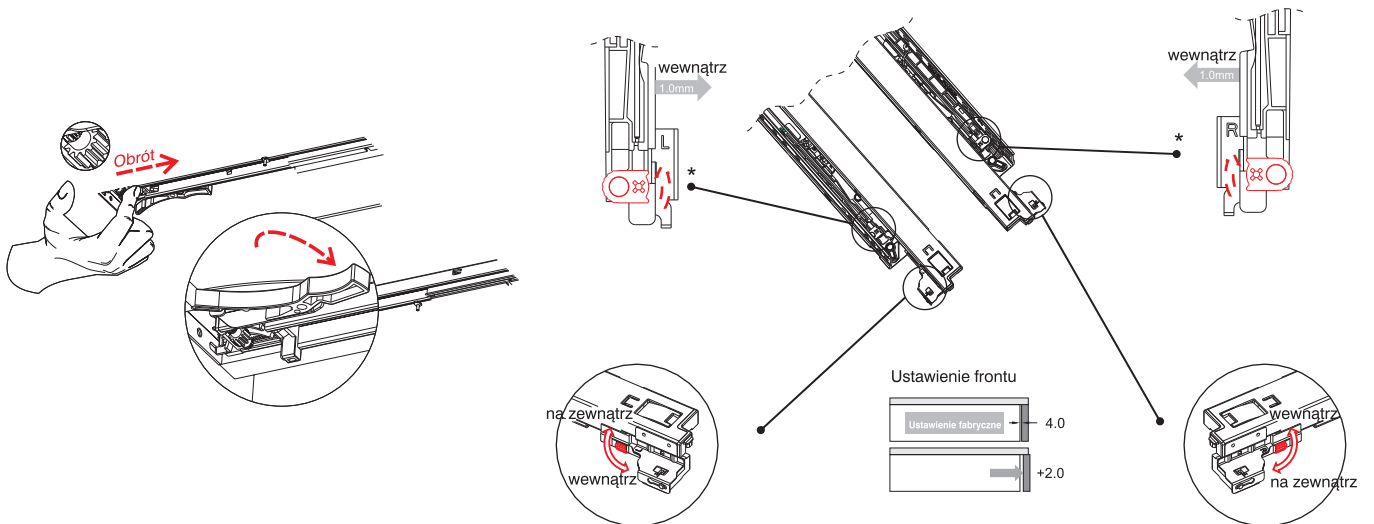

DŁUGOŚĆ (mm)	DŁUGOŚĆ WYSUWU (mm)	DŁUGOŚĆ DOMYKU (mm)	MAX. OBCIĄŻENIE	IŁOŚĆ W OPAKOWANIU (KPL)
250	224	30	34	2
300	280	30	34	2
350	340	30	34	2
400	390	45	34	2
450	440	45	34	2
500	490	45	34	2
550	540	45	34	2

# 1A89

 Podsufladowa prowadnica z systemem Push-Open

## Specyfikacja

- długość: 250 mm do 550 mm
- wysuw: **pełny**
- maksymalna grubość boku szuflady: 16 mm
- maksymalne obciążenie: 45 kg/para
- minimalna odległość od obrzeża korpusu: 4 mm
- montaż: podsufladowy
- materiał: stal galwanizowana

## Cechy

- system Push-Open pozwala otworzyć szufladę za pomocą lekkiego dotknięcia bez użycia uchwytów,
- pełen wysuw z pełnym obciążeniem szuflady,
- wszystkie elementy mechaniczne, bez napędu elektrycznego,
- siła wysuwu szuflady regulowana bez użycia narzędzi,
- regulacja wysokości i głębokości bez użycia narzędzi,
- bezproblemowy montaż i demontaż szuflad na zatrzask
- szerokie możliwości regulacji:  
prawa/lewa: +0,5/-1 mm; przód/tył: +1/-1 mm
- wytrzymałość minimum 100.000 cykli przy obciążeniu 34 kg

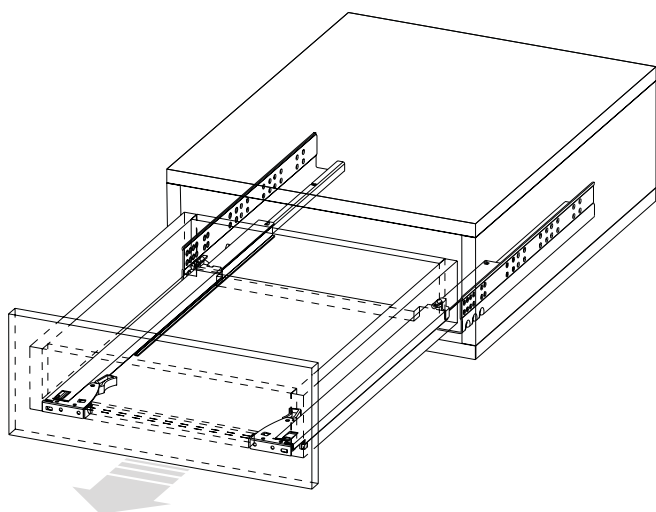

# 1A89

# 1A89 Podszufladowa prowadnica z systemem Push-Open

## MONTAŻ

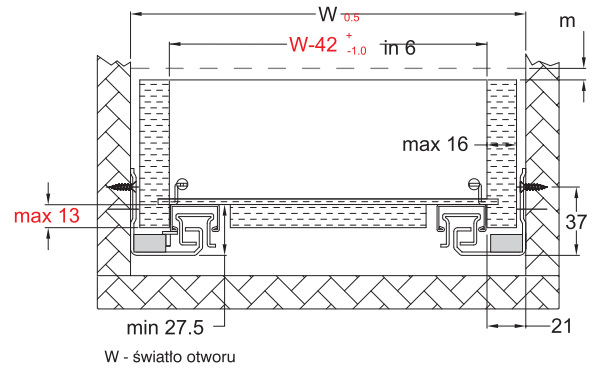
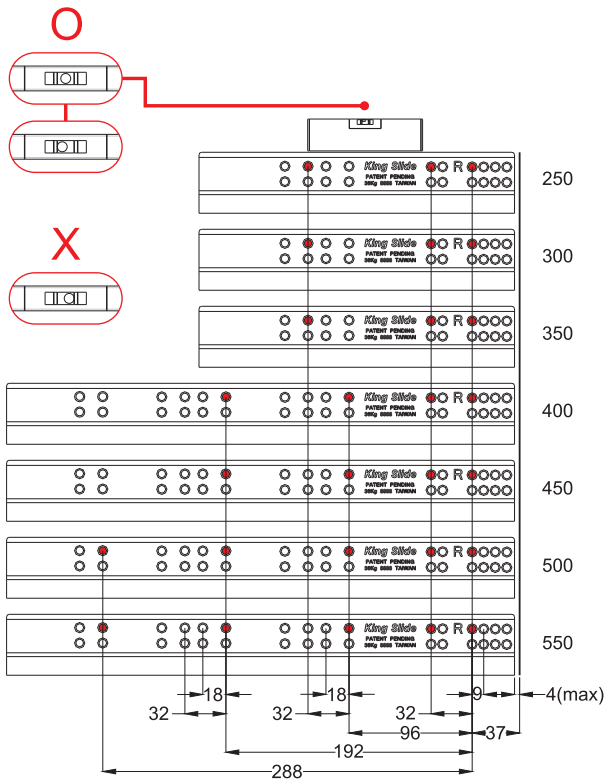

W - światło otworu

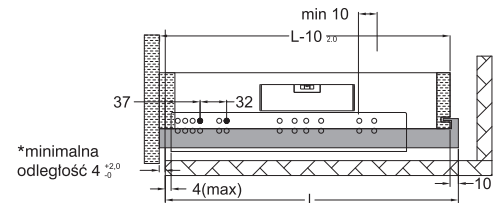

\*minimalna odległość 4<sup>+2.0</sup><sub>-0</sub>

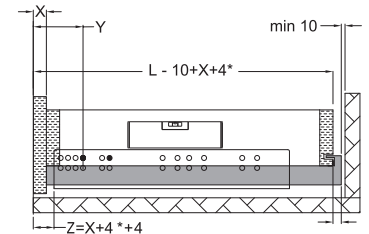

## USTAWIENIA

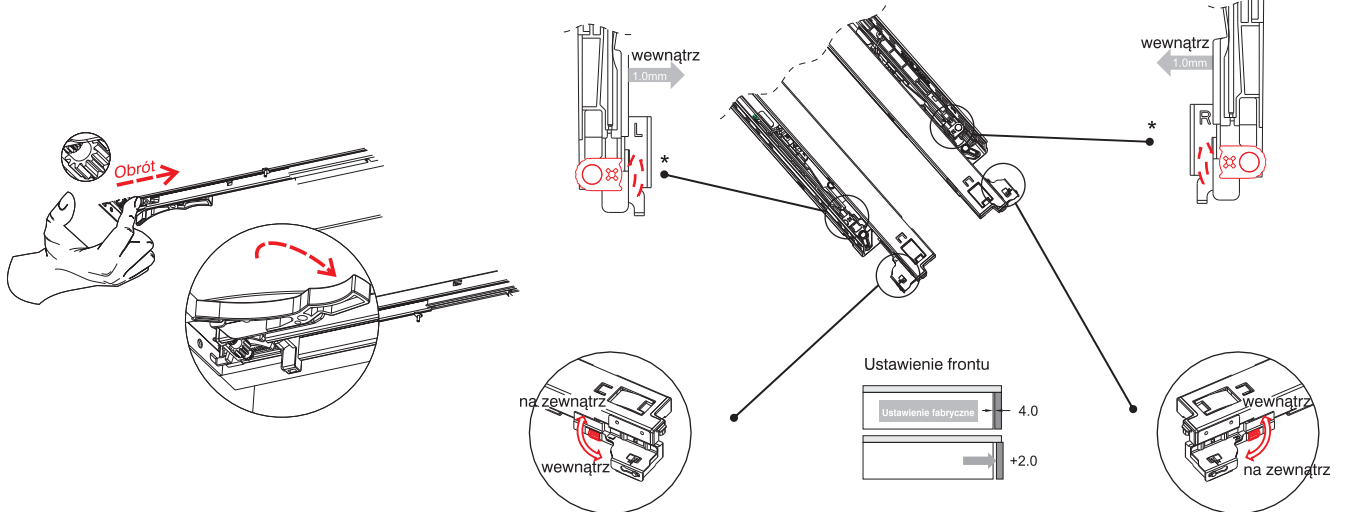

DŁUGOŚĆ (mm)	DŁUGOŚĆ WYSUWU (mm)	MAX. OBCIĄŻENIE	IŁOŚĆ W OPAKOWANIU (KPL)
250	224	45	6
300	280	45	6
350	340	45	6
400	390	45	6
450	440	45	6
500	490	45	6
550	540	45	6

# 1A68

 Podszufladowa prowadnica SIMPLEX z systemem Silent Soft-Closing

## Specyfikacja

- długość: 250 mm do 600 mm
- wysuw: **pełny**
- maksymalna grubość boku szuflady: 16 mm
- maksymalne obciążenie: 45 kg/para
- montaż: podszufladowy
- materiał: stal galwanizowana

## Cechy

- prowadnica podszufladowa z pełnym wysuwem,
- wzmocniony system cichego domykania,
- trwały system tłumienia,
- regulacja wysokości szuflady bez użycia narzędzi (od przodu z 3.5 mm zakresem)
- bezproblemowy montaż i demontaż szuflady na zatrzask
- szerokie możliwości regulacji:  
prawa/lewa: +0/-2 mm; przód/tył: +1/-1 mm
- wytrzymałość minimum 100.000 cykli przy obciążeniu 34 kg

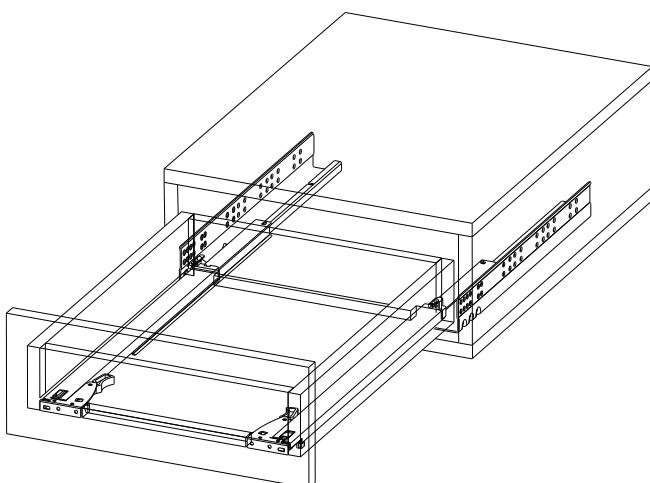

# 1A68



# 1A68 Podszufladowa prowadnica SIMPLEX z systemem Silent Soft-Closing

## MONTAŻ

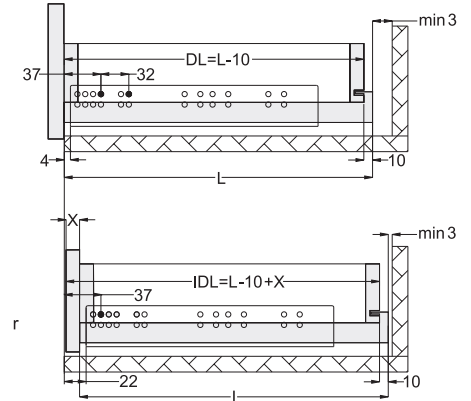
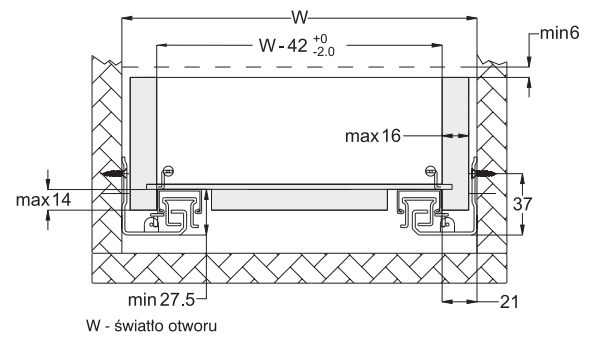
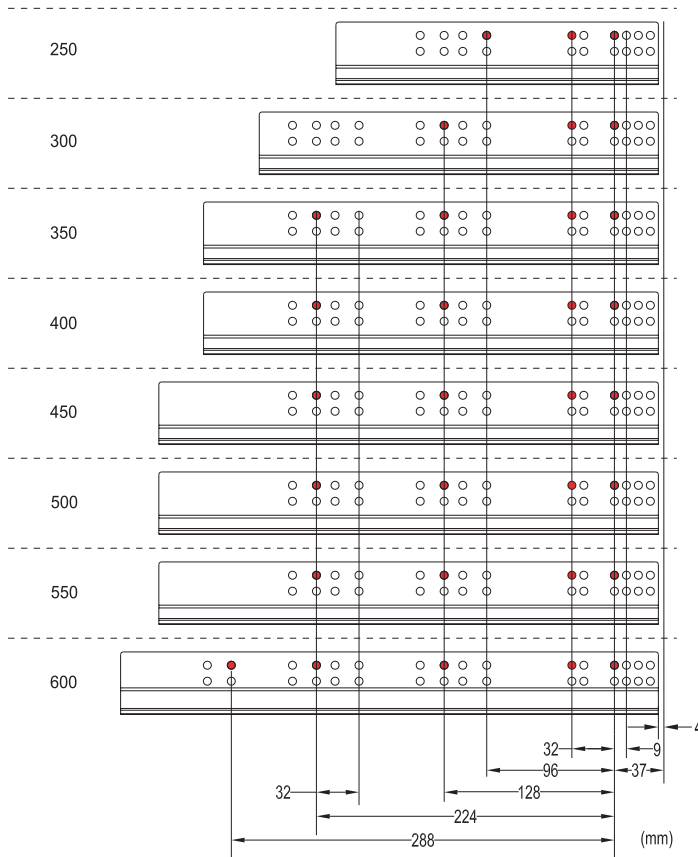

## USTAWIENIA

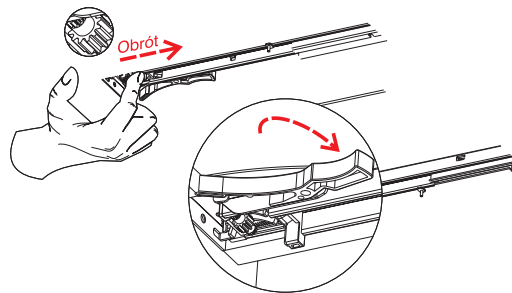

DŁUGOŚĆ (mm)	DŁUGOŚĆ WYSUWU (mm)	DŁUGOŚĆ DOMYKU (mm)	MAX. OBCIĄŻENIE	IŁOŚĆ W OPAKOWANIU (KPL)
250	224	25	45	6
300	280	38	45	6
350	340	50	45	6
400	390	50	45	6
450	440	50	45	6
500	490	50	45	6
550	540	50	45	6

## 3M52 45x 12,7mm (Medium), prowadnica z systemem Silent Soft-Cosing

### Specyfikacja

- długość: 302 mm do 700 mm
- wysuw: **pełny**
- przestrzeń boczna: 13.0 mm (+0.5 mm/-0.3 mm)
- wysokość: 45.6mm
- maksymalne obciążenie: 34 kg/para
- montaż: do boku szuflady, możliwość odłączenia prowadnika od prowadnicy w celu łatwiejszego montażu,
- wykończenie: ocynk lub czarny,
- materiał: stal walcowana na zimno,

### Cechy

- trwały system tłumienia,
- funkcja cichego domytku połączona z lekkością otwierania,
- wytrzymałość minimum 50.000 cykli przy obciążeniu 34 kg

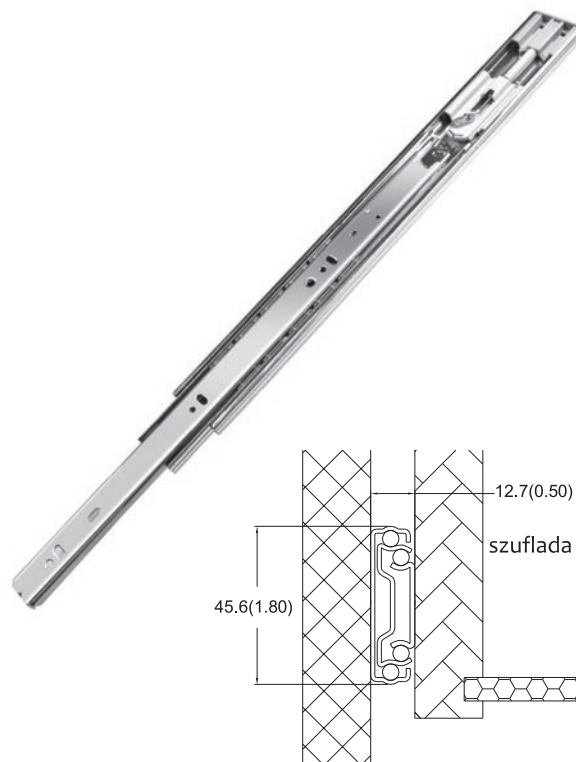

## 3M89 45x 12,7mm (Medium), prowadnica z systemem Push-Open

### Specyfikacja

- długość: 250 mm do 700 mm
- wysuw: **pełny**
- przestrzeń boczna: 12.7 mm (+0,5 mm/-0 mm)
- wysokość: 45 mm
- maksymalne obciążenie: 45 kg/para
- montaż: do boku szuflady, możliwość odłączenia prowadnika od prowadnicy w celu łatwiejszego montażu,
- wykończenie: ocynk lub czarny
- materiał: stal walcowana na zimno

### Cechy

- system typu Push-Open, bez konieczności montażu uchwytów,
- wytrzymałość minimum 50.000 cykli przy obciążeniu 45 kg

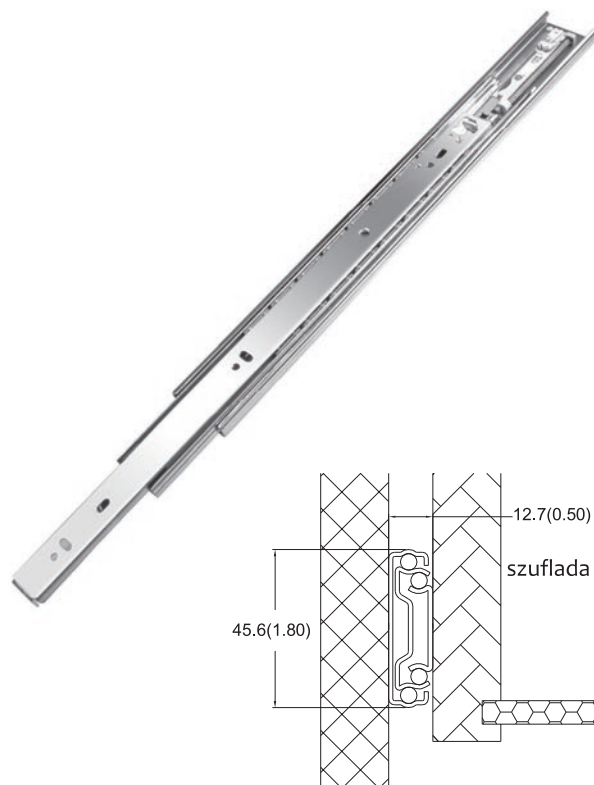

# 3M52/3M89

## 3M51A Prowadnica kulkowa z pełnym wysuwem i funkcją samodomyku

### Specyfikacja

- długość: 250 mm do 700 mm
- wysuw: **pełny**
- przestrzeń boczna: 12.7 mm (+0,75 mm/-0 mm)
- wysokość: 45.6 mm
- maksymalne obciążenie: 45 kg
- montaż: do boku szuflady, możliwość odłączenia prowadnika od prowadnicy w celu łatwiejszego montażu,
- prowadnica z lekkim dociąganiem (Soundless Closing),
- wykończenie: ocynk lub czarny,
- materiał: stal walcowana na zimno,

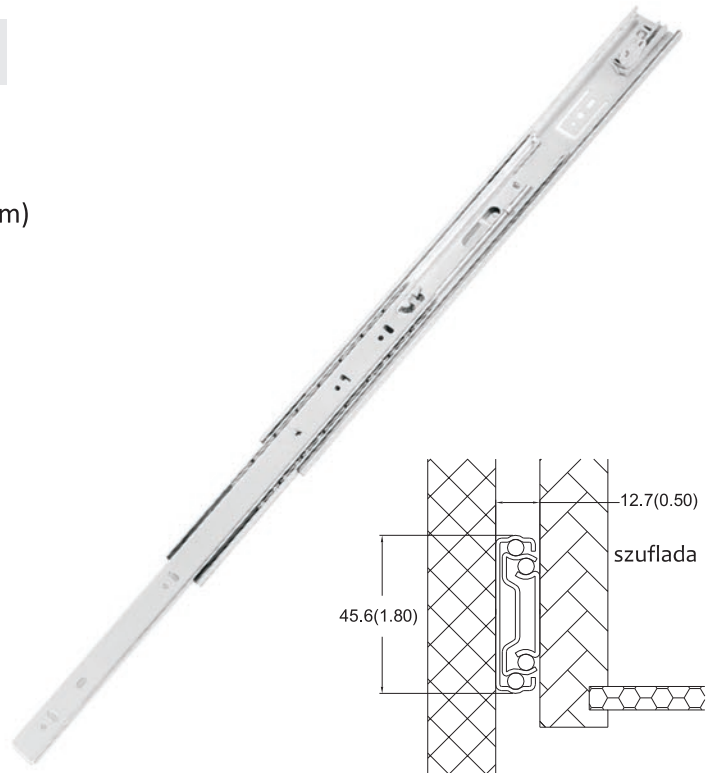

## 3301 Prowadnica kulkowa z pełnym wysuwem

### Specyfikacja

- długość: 200 mm do 900 mm
- wysuw: **pełny**
- przestrzeń boku: 12,7 mm (+0,5 mm/-0 mm)
- wysokość: 45 mm
- maksymalne obciążenie: 45 kg
- montaż: do boku szuflady, możliwość odłączenia prowadnika od prowadnicy w celu łatwiejszego montażu,
- wykończenie: ocynk lub czarny
- materiał: stal walcowana na zimno



# 3M51A/3301



**MTS s.c.**  
**ul. Przeskok 18, 20-403 Lublin**  
**tel. +48 81 460 32 72**  
**e-mail: [info@mtsolutions.pl](mailto:info@mtsolutions.pl)**  
**[www.mtsolutions.pl](http://www.mtsolutions.pl)**

Partner handlowy:

